

アングルベース型

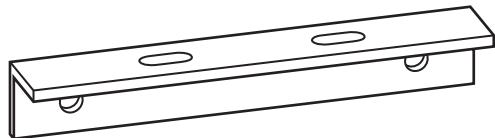

- 使用材
- 表面処理
- 寸法
- アンカー穴・Uボルト穴の指示

L型ブラケット

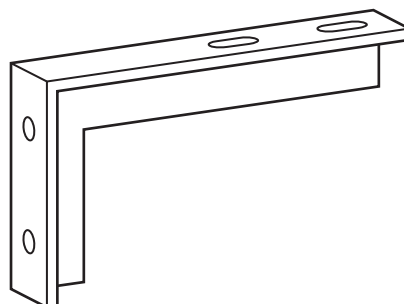

- 使用材
- 表面処理
- 寸法
- アンカー穴・Uボルト穴の指示

チャンネル架台

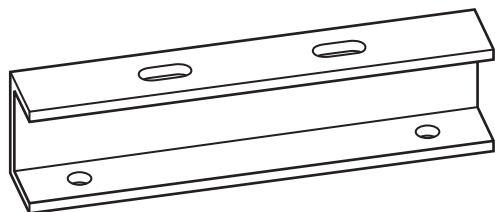

- 使用材
- 表面処理
- 寸法
- アンカー穴・Uボルト穴の指示

三角ブラケット

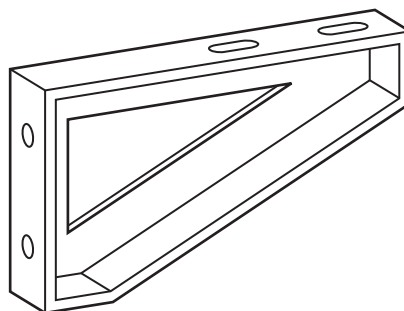

- 使用材
- 表面処理
- 寸法
- アンカー穴・Uボルト穴の指示

門型架台

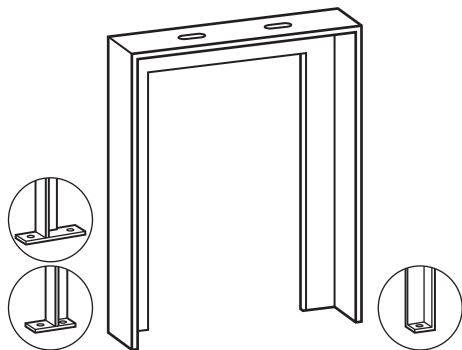

- 使用材
- 表面処理
- 寸法
- アンカー穴・Uボルト穴の指示
- プレートの有無及び指示

ダブルアングル

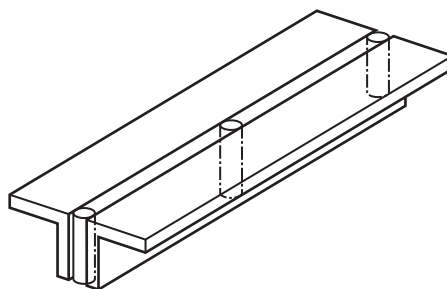

- 使用材
- 表面処理
- 寸法
- d材太さ

画像をクリックで各種 PDF を
ダウンロードして頂けます。

アングル架台 プレート付

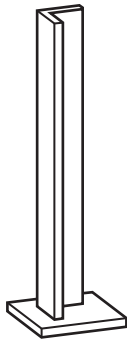

- 使用材
- 表面処理
- 寸法
- アンカー穴・Uボルト穴の有無及び指示

四角枠架台

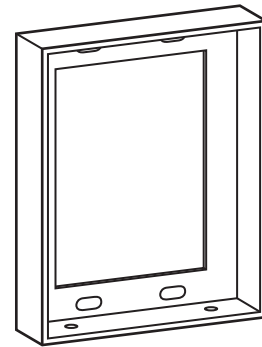

- 使用材
- 表面処理
- 寸法
- アンカー穴・Uボルト穴の指示

吊門型架台

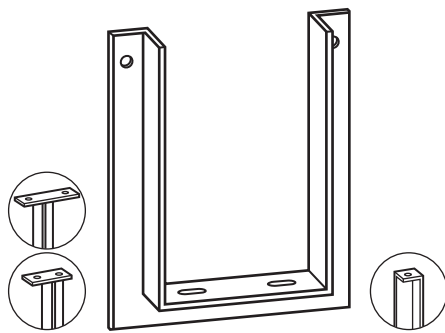

- 使用材
- 表面処理
- 寸法
- アンカー穴・Uボルト穴の指示
- プレートの有無及び指示

テーブル架台

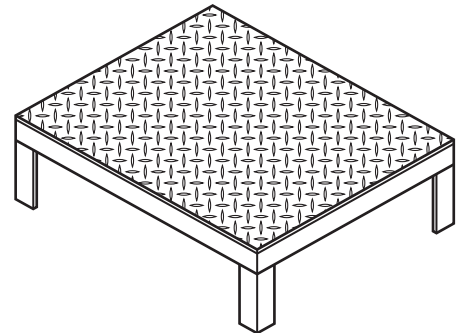

- 使用材
- 表面処理
- 寸法
- 天板材の有無及び指示
(平鋼・縞鋼板・エキスパンドメタル等)

吊門型架台

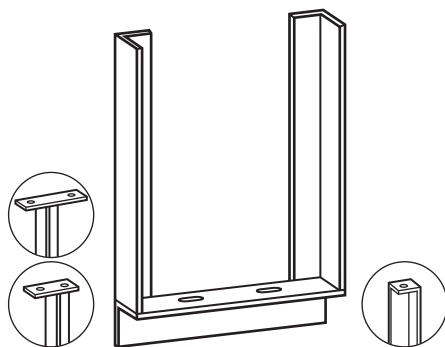

- 使用材
- 表面処理
- 寸法
- アンカー穴・Uボルト穴の指示
- プレートの有無及び指示

三角ブロック型架台

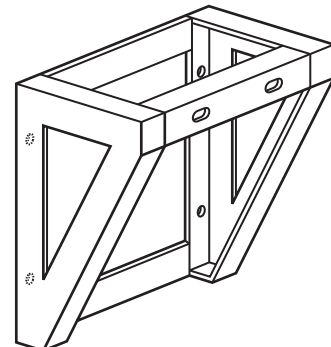

- 使用材
- 表面処理
- 寸法
- アンカー穴・Uボルト穴の指示

ドレンパン

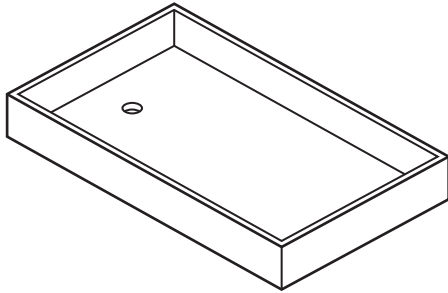

- 使用材
- 表面処理
- 寸法

組アンカーボルト

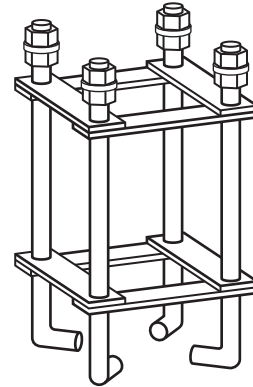

- 使用材
- 表面処理
(ドブめっきの場合はネジ部のみ)
- 寸法

カット加工

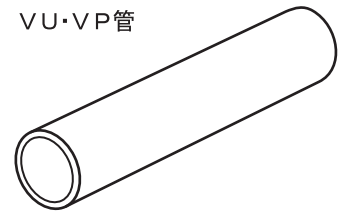
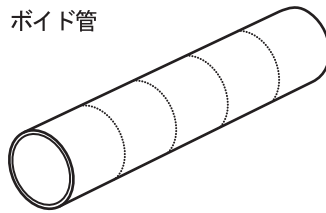

- 使用材
- 寸法

鉄管スリーブ

STK管

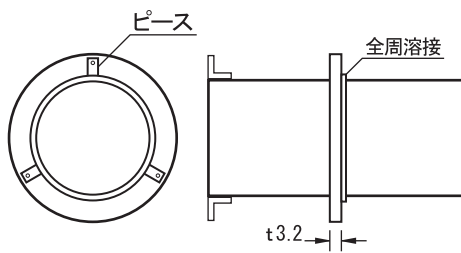

- 管径
- 型式(仕様)
- 塗装・ツバ溶接の有無及び指示
- 寸法

SGP管

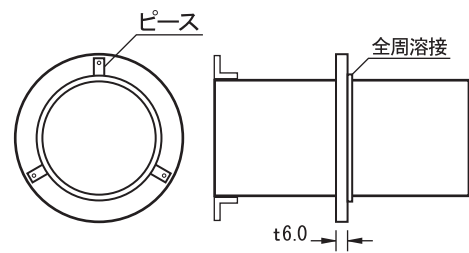

- 管径
- 型式(仕様)
- 塗装・ツバ溶接の有無及び指示
- 寸法

<p>S型(片側ピース付)</p>	<p>W型(両側ピース付)</p>	<p>N型(ピース無し)</p>
-------------------	-------------------	------------------

アングル

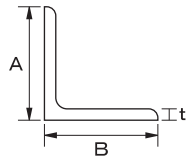

フラットバー

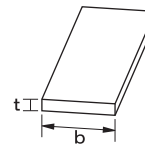

アングル	kg/m
t × A × B	
3 × 20 × 20	0.885
3 × 25 × 25	1.12
3 × 30 × 30	1.36
3 × 40 × 40	1.83
4 × 50 × 50	3.06
5 × 30 × 30	2.16
5 × 40 × 40	2.95
6 × 50 × 50	4.43
6 × 65 × 65	5.91
6 × 75 × 75	6.85
8 × 65 × 65	7.66
9 × 75 × 75	9.96
7 × 90 × 90	9.59
7 × 100 × 100	10.7
10 × 90 × 90	13.3
10 × 100 × 100	14.9

ステンレスアングル	kg/m
t × A × B	
3 × 20 × 20	0.895
3 × 25 × 25	1.13
3 × 30 × 30	1.37
3 × 40 × 40	1.85
4 × 50 × 50	3.09
5 × 40 × 40	2.98
6 × 50 × 50	4.48
6 × 65 × 65	5.97
6 × 75 × 75	6.92

フラットバー	kg/m
t × b	
3 × 25	0.589
3 × 32	0.754
3 × 38	0.895
3 × 50	1.18
4.5 × 25	0.883
4.5 × 32	1.13
4.5 × 38	1.34
4.5 × 50	1.77
6 × 25	1.18
6 × 32	1.51
6 × 38	1.79
6 × 50	2.36
6 × 65	3.06
6 × 75	3.53

ステンレスフラットバー	kg/m
t × b	
3 × 25	0.595
3 × 30	0.714
3 × 32	0.761
3 × 35	0.833
3 × 38	0.904
3 × 40	0.952
3 × 45	1.07
3 × 50	1.18
4 × 25	0.793
4 × 30	0.952
4 × 32	1.02
4 × 35	1.11
4 × 38	1.21
4 × 40	1.27
4 × 45	1.43
4 × 50	1.59
5 × 25	0.901
5 × 30	1.19
5 × 32	1.27
5 × 35	1.39
5 × 38	1.51
5 × 40	1.59
5 × 45	1.78
5 × 50	1.98
6 × 25	1.19
6 × 30	1.43
6 × 32	1.52
6 × 35	1.67
6 × 38	1.81
6 × 40	1.9
6 × 45	2.19
6 × 50	2.38
6 × 65	3.09
6 × 75	3.57

チャンネル

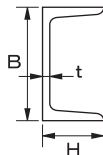

チャンネル	kg/m
t × B × H	
5 × 40 × 75	6.92
5 × 50 × 100	9.36
6 × 65 × 125	13.4
6.5 × 75 × 150	18.6
9 × 75 × 150	24.0
7 × 75 × 180	21.4
7.5 × 80 × 200	24.6
8 × 90 × 200	30.3

ステンレスチャンネル	kg/m
t × B × H	
4 × 50 × 100	6.20
5 × 40 × 80	5.99
6 × 50 × 100	9.02
6 × 65 × 130	12.00
6 × 75 × 150	13.90
9 × 75 × 150	20.25
10 × 100 × 200	30.31

鋼材の刃の向きについて

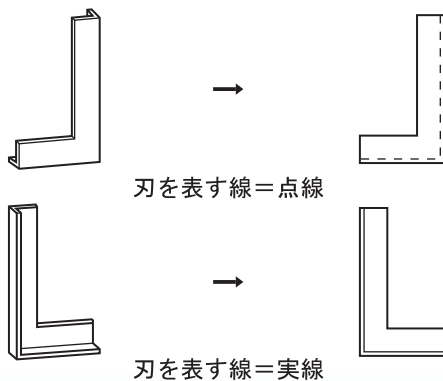

株式会社 モリイ

<http://www.morii-inc.co.jp>